

8

7

6

5

4

3

2

1

F

E

D

C

B

A

F

E

D

C

B

A

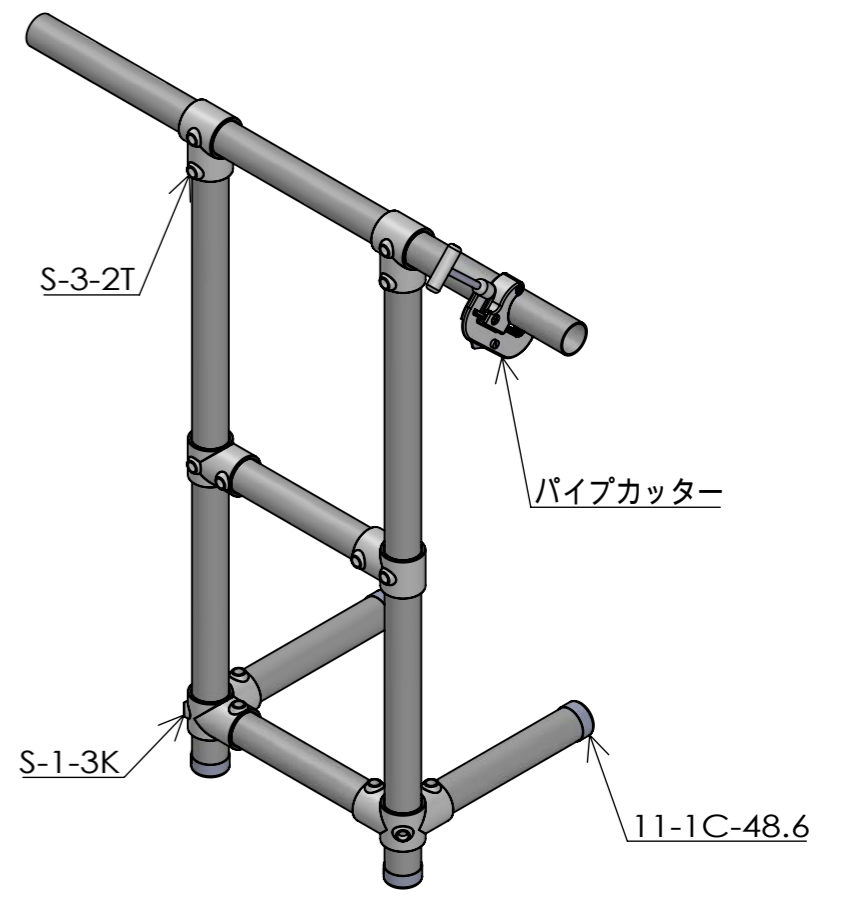
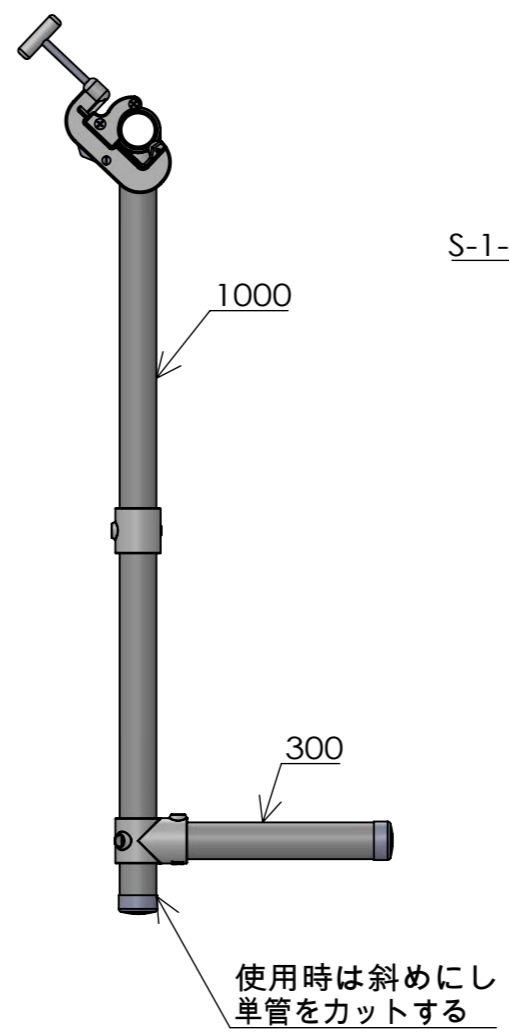
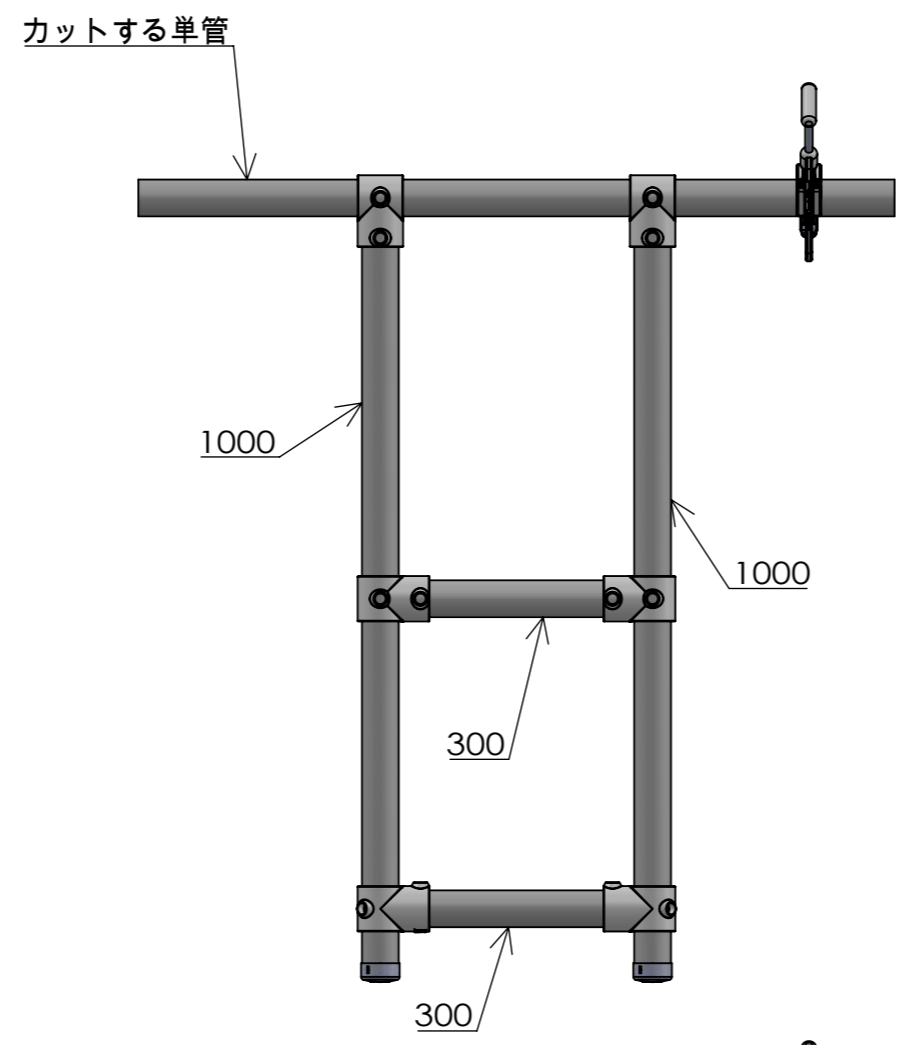
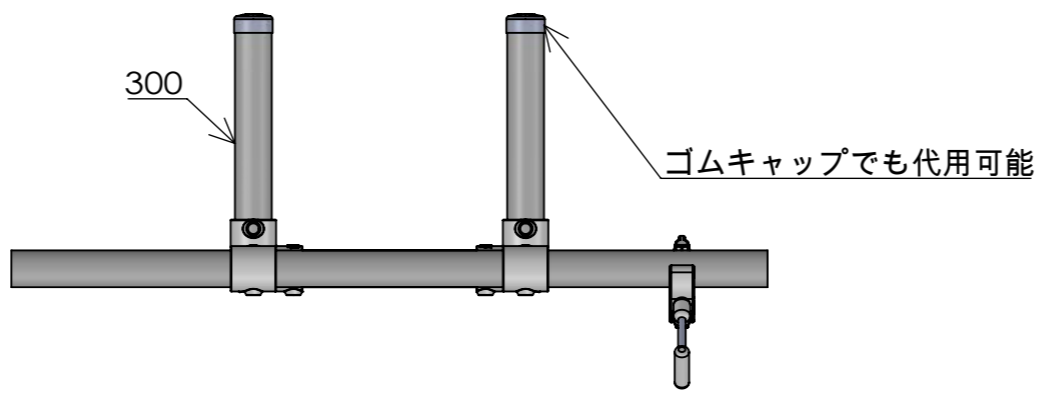

使用金具

- 1. S-1-3K×2
- 2. S-3-2T×4
- 3. 11-1C-48.6×4
- 4. パイプカッター×1

使用パイプ

- 1. 300×4
- 2. 1000×2

注意点

組み方により歪み等が発生する場合がございますので、
確認を行いながら安全にご使用いただけるよう施工してください。

あくまで参考程度の寸法の為実際の使用用途に合わせて
お客様の方で安全に考慮した設計施工を行ってください。

© 2024 joint-kogyo Inc.

画像の無断利用・無断転載禁止

作品名: Youtube
単管パイプカット台

株式会社ジョイント工業

スケール: 1:10

葉数 1 / 1

8

7

6

5

4

3

2

1